

# PROJEKT TYMCZASOWEJ ORGANIZACJI RUCHU

**Nazwa inwestycji:** Projekt remontu mostu przez Bóbr  
w m. Prądocinek w ciągu drogi powiatowej  
nr 1147F w km 5+463.

**Temat:** Projekt tymczasowej organizacji ruchu

**Stadium pracowania:** Koncepcja remontu

**Branża:** Drogowa

**Inwestor:** Zarząd Dróg Powiatowych  
ul. Fryderyka Chopina 5  
66-600 Krosno Odrzańskie

**Nr umowy:** 17/2011 z dnia 18.05.2011r

| <i>Stanowisko</i> | <i>Imię i nazwisko</i>      | <i>Numer i zakres uprawnień</i>                 | <i>Podpis</i> |
|-------------------|-----------------------------|---|---------------|
| Projektant        | mgr inż. Krzysztof Pokorski | WKP/0091/POOM/06<br>mostowa                     |               |
| Sprawdzający      | mgr inż. Łukasz Szuba       | 7131/190/P/2002<br>konstrukcyjno -<br>budowlana |               |

Poznań 2011r.

# ZAWARTOŚĆ OPRACOWANIA

## **I. Opis techniczny**

## **II. Rysunki**

1. Plan orientacyjny trasy objazdu
2. Plany sytuacyjne:
  - 2.1 Plan sytuacyjny – arkusz nr 1
  - 2.2 Plan sytuacyjny – arkusz nr 2
  - 2.3 Plan sytuacyjny – arkusz nr 3
  - 2.4 Plan sytuacyjny – arkusz nr 4
  - 2.5 Plan sytuacyjny – arkusz nr 5
  - 2.6 Plan sytuacyjny – arkusz nr 6
3. Tablice F-9,wzór nr 1
4. Tablice F-9,wzór nr 2
5. Tablice F-9,wzór nr 3
6. Tablice F-9,wzór nr 4
7. Zestawienie znaków i tablic

## **III. Opinie**

# OPIS TECHNICZNY

## 1. Podstawa opracowania.

Projekt opracowano na podstawie:

- Ustawy z dnia 20.06.1997r – Prawo o ruchu drogowym (tekst ujednolicony Dz. U. Nr 98 z dnia 19.08.1997r) – z późniejszymi zmianami
- Rozporządzenia Ministra Transportu i Gospodarki Morskiej z dnia 10.10.2000 w sprawie szczegółowych warunków zarządzania ruchem na drogach (Dz. U. Nr 90, poz.1006)
- Załączników nr 1-4 do rozporządzenia Ministra Infrastruktury z dnia 03.07.2003 w sprawie szczegółowych warunków technicznych dla znaków i sygnałów drogowych oraz urządzeń bezpieczeństwa ruchu drogowego i warunków ich umieszczania na drogach (Dz. U. Nr 220, poz. 2181 z dn. 23.12. 2003r)
- „Instrukcja oznakowania robót prowadzonych w pasie drogowym” zał. nr 1 do Rozporządzenia Ministra Transportu i Gospodarki Morskiej z dnia 12.11.1992 (Dz. U. Nr 97, poz. 485 z dn. 22.12.1992r)
- wizji lokalnej w terenie

## 2. Założenia ogólne.

Niniejszy projekt dotyczy zabezpieczenia robót prowadzonych podczas remontu mostu w miejscowości Prądocinek na drodze powiatowej 1147F oraz wyznaczenia i oznakowania trasy objazdu. Przewidywane terminy wprowadzenia czasowej organizacji ruchu to I i II kwartał 2012r.

## 3. Trasa objazdu.

Trasę objazdu pokazano na załączonym rysunku (*rys. nr1 „Plan orientacyjny trasy objazdu”*).

Pojazdy jadące z kierunku Starego Zagoru (*dr powiatową nr 1147F*) w kierunku Dychowa, kierowane będą na objazd drogą powiatową nr 1148F do skrzyżowania z drogą gminna nr F000308 i dalej do skrzyżowania z drogą krajową nr 32, następnie drogą 32 do drogi powiatowej 1429F, gdzie skręca w lewo do Dychowa.

Kierunki objazdu wskazywać będą **tablice F-9** (*rys. nr 3-6*) ustawione w widocznych miejscach przed skrzyżowaniami (*DP1148F/DGF000308 rys. 2.5, DGF000308/DK32 rys. 2.4, DK32/DP1429F rys. 2.3*).

Pojazdy jadące z kierunku Nowego Zagoru (*dr powiatową nr 1147F*) w kierunku Dychowa kierowane będą na objazd drogą gminną F000308 do skrzyżowania z drogą krajową nr 32, następnie drogą 32 do drogi powiatowej 1429F, gdzie skręca w lewo do Dychowa.

Kierunki objazdu wskazywać będą **tablice F-9** (*rys. nr 3-6*) ustawione w widocznych miejscach przed skrzyżowaniami (*DP1147F/DP1148F rys. 2.6, DP1148F/DGF000308 rys. 2.5, DGF000308/DK32 rys. 2.4, DK32/DP1429F rys. 2.3*).

Pojazdy jadące z kierunku Bronkowa w kierunku Prądocinka kierowane będą na objazd drogą powiatową DP1429 do skrzyżowania z drogą krajową nr 32, następnie drogą nr 32 do drogi gminnej F000308, gdzie skręca w prawo w kierunku Prądocinka.

Kierunki objazdu wskazywać będą **tablice F-9** (*rys. nr 3-6*) ustawione w widocznych miejscach przed skrzyżowaniami (*DP1147F/DP1429F rys. 2.2, DK32/DP1429F rys. 2.3, DGF000308/DK32 rys. 2.4, DP1148F/DGF000308 rys. 2.5*).

Pojazdy jadące z kierunku Lubska w kierunku Prądocinka kierowane będą na objazd drogą powiatową DP1429F do skrzyżowania z drogą krajową nr 32, następnie drogą nr 32 do drogi gminnej F000308, gdzie skręca w prawo w kierunku Prądocinka.

Kierunki objazdu wskazywać będą **tablice F-9** (*rys. nr 3-6*) ustawione w widocznych miejscach przed skrzyżowaniami (*DP1147F i DP1429F rys. 2.2, DK32/DP1429F rys. 2.3, DGF000308/DK32 rys. 2.4*).



| Numer punktu pomiar. | Numer drogi |   | Opis odcinka |       |              |  | Pojazdy silnikowe ogółem | Rodzajowa struktura ruchu pojazdów silnikowych |                      |      |                                   |      |                            |     |          |                   |        |
|----------------------|-------------|---|--------------|-------|--------------|--|--------------------------|--|----------------------|------|-----------------------------------|------|----------------------------|-----|----------|-------------------|--------|
|                      | kraj.       | E | Pikietaż     |       | Długość (km) | Nazwa  |                          | Motocykle                                      | Sam. osob. mikrobusy |      | Lekkie sam. ciężarowe (dostawcze) |      | Sam. ciężarowe bez przycz. |     | Autobusy | Ciężniki rolnicze | Rowery |
|                      |             |   | Pocz.        | Końc. |              |  |                          |  | SDR                  | SDR  | SDR                               | SDR  | SDR                        | SDR |          |                   |        |
| 1                    | 2           | 3 | 4            | 5     | 6            | 7  | 8                        | 9  | 10                   | 11   | 12                                | 13   | 14                         | 15  | 16       |                   |        |
| 20213                | 28          |   | 24,8         | 32,4  | 7,1          | MUCHARZ-ZEMBRZYCE                                    | 7869                     | 54   | 6097                 | 879  | 381                               | 137  | 132                        | 9   | 36       |                   |        |
| 20214                | 28          |   | 32,4         | 37,1  | 4,6          | ZEMBRZYCE-SUCHA BESK.                                | 10326                    | 59   | 8200                 | 1241 | 293                               | 323  | 206                        | 4   | 34       |                   |        |
| 20215                | 28          |   | 37,1         | 45,1  | 8,1          | SUCHA BESK.-BIAŁKA                                   | 13131                    | 89   | 11010                | 1276 | 359                               | 285  | 108                        | 4   | 40       |                   |        |
| 20804                | 28          |   | 45,1         | 64,8  | 19,7         | BIAŁKA-SKOMIELNA                                     | 6070                     | 57   | 4704                 | 610  | 275                               | 377  | 42                         | 5   | 9        |                   |        |
| 20805                | 28          |   | 64,8         | 69,0  | 4,2          | SKOMIELNA-RABKA                                      | 4324                     | 23   | 3581                 | 392  | 128                               | 168  | 22                         | 10  | 18       |                   |        |
| 20806                | 28          |   | 69,0         | 80,0  | 11,1         | RABKA-MISZANA DLN.                                   | 5951                     | 29   | 5081                 | 418  | 171                               | 131  | 26                         | 15  | 13       |                   |        |
| 20807                | 28          |   | 80,0         | 86,4  | 6,4          | MISZANA DLN.-KASINA WLK.                             | 8193                     | 54   | 6868                 | 705  | 227                               | 293  | 39                         | 7   | 76       |                   |        |
| 20808                | 28          |   | 86,4         | 108,4 | 21,9         | KASINA WLK.-LIMANOWA                                 | 5502                     | 35   | 4570                 | 429  | 202                               | 218  | 34                         | 14  | 18       |                   |        |
| 20809                | 28          |   | 108,4        | 113,7 | 5,3          | LIMANOWA-PRZEJŚCIE/                                  | 18674                    | 89   | 16442                | 1442 | 451                               | 166  | 75                         | 9   | 25       |                   |        |
| 20708                | 28          |   | 113,7        | 133,1 | 19,4         | LIMANOWA-NW.-SACZ                                    | 4801                     | 29   | 3954                 | 485  | 151                               | 94   | 82                         | 6   | 11       |                   |        |
| 20707                | 28          |   | 142,1        | 157,1 | 15,0         | NW.-SACZ-GRYBÓW                                      | 6566                     | 31   | 5282                 | 633  | 252                               | 255  | 106                        | 7   | 5        |                   |        |
| 20708                | 28          |   | 157,1        | 167,0 | 9,9          | GRYBÓW-ROPA  | 6702                     | 53   | 5285                 | 651  | 380                               | 244  | 78                         | 11  | 15       |                   |        |
| 20709                | 28          |   | 167,0        | 175,8 | 8,8          | ROPA-GORLICE   | 5857                     | 44   | 4719                 | 518  | 215                               | 227  | 124                        | 10  | 44       |                   |        |
| 20719                | 28a         |   | 0,0          | 1,9   | 1,9          | GORLICE/OBODNICA/                                    | 9427                     | 65   | 8255                 | 651  | 186                               | 234  | 30                         | 6   | 79       |                   |        |
| 20711                | 28          |   | 177,9        | 184,9 | 7,1          | GORLICE-BIECZ  | 9388                     | 67   | 7688                 | 954  | 239                               | 271  | 162                        | 7   | 37       |                   |        |
| 20710                | 28b         |   | 0,0          | 4,6   | 4,6          | BIECZ/OBODNICA/                                      | 5470                     | 37   | 4280                 | 643  | 187                               | 296  | 22                         | 5   | 19       |                   |        |
| 20712                | 28          |   | 190,0        | 192,6 | 2,6          | BIECZ-SIEPIETNICA                                    | 7027                     | 79   | 5622                 | 700  | 252                               | 279  | 88                         | 7   | 51       |                   |        |
| 81107                | 28          |   | 192,6        | 206,6 | 14,0         | SIEPIETNICA-JASŁO                                    | 9301                     | 52   | 7470                 | 887  | 340                               | 349  | 194                        | 9   | 33       |                   |        |
| 81114                | 28c         |   | 0,0          | 4,0   | 4,0          | JASŁO/OBODNICA/                                      | 14309                    | 78   | 11153                | 1496 | 569                               | 833  | 164                        | 16  | 214      |                   |        |
| 81109                | 28          |   | 211,1        | 213,5 | 2,4          | JASŁO-WARZYCE  | 14832                    | 52   | 11153                | 1500 | 504                               | 1363 | 187                        | 13  | 41       |                   |        |
| 81110                | 28          |   | 213,5        | 226,6 | 13,1         | WARZYCE-KROSNO                                       | 9573                     | 24   | 6313                 | 1348 | 494                               | 1245 | 139                        | 10  | 43       |                   |        |
| 81111                | 28          |   | 238,0        | 239,3 | 1,4          | KROSNO-MIEJSCE PIASTOWE                              | 13665                    | 47   | 11355                | 653  | 360                               | 935  | 308                        | 7   | 11       |                   |        |
| 81112                | 28          |   | 239,3        | 248,5 | 9,1          | MIEJSCE PIASTOWE-RYMANÓW                             | 10125                    | 48   | 8089                 | 716  | 466                               | 629  | 160                        | 17  | 38       |                   |        |
| 81113                | 28          |   | 248,5        | 259,8 | 11,4         | RYMANÓW-BESKO  | 7034                     | 31   | 5832                 | 518  | 220                               | 305  | 107                        | 21  | 44       |                   |        |
| 81201                | 28          |   | 259,8        | 271,1 | 11,3         | BESKO-SANOK  | 8096                     | 74   | 6531                 | 713  | 249                               | 329  | 194                        | 6   | 60       |                   |        |
| 81202                | 28          |   | 271,1        | 276,8 | 5,7          | SANOK-PRZEJŚCIE/                                     | 24795                    | 131  | 20799                | 2060 | 561                               | 501  | 736                        | 7   | 111      |                   |        |
| 81203                | 28          |   | 276,8        | 295,8 | 19,1         | SANOK-TYRAWA WOŁOWSKA                                | 3567                     | 37   | 3022                 | 257  | 97                                | 66   | 81                         | 7   | 121      |                   |        |
| 81204                | 28          |   | 295,8        | 303,4 | 7,5          | TYRAWA WOŁOWSKA-KUZMINA                              | 2273                     | 98   | 1487                 | 308  | 127                               | 121  | 56                         | 76  | 110      |                   |        |
| 81505                | 28          |   | 303,4        | 316,3 | 12,9         | KUZMINA-BIRCZA                                       | 2857                     | 38   | 2140                 | 365  | 144                               | 107  | 29                         | 16  | 31       |                   |        |
| 81506                | 28          |   | 316,3        | 329,9 | 13,6         | BIRCZA-OLSZANY                                       | 2597                     | 38   | 2010                 | 288  | 114                               | 95   | 50                         | 4   | 38       |                   |        |
| 81507                | 28          |   | 329,9        | 342,2 | 12,3         | OLSZANY-PRZEMYSŁ                                     | 43687                    | 45   | 3530                 | 459  | 137                               | 95   | 98                         | 4   | 38       |                   |        |
| 81504                | 28          |   | 352,1        | 359,3 | 7,1          | PRZEMYSŁ-GR.PANSTWA                                  | 5882                     | 39   | 4652                 | 812  | 83                                | 146  | 141                        | 9   | 47       |                   |        |
| 31507                | 29          |   | 0,0          | 1,2   | 1,2          | GR.PANSTWA-SŁUBICE                                   | 10010                    | 65   | 9624                 | 311  | 7                                 | 1    | 2                          | 0   | 183      |                   |        |
| 31508                | 29          |   | 1,2          | 2,4   | 1,2          | SŁUBICE-PRZEJŚCIE1/                                  | 11350                    | 80   | 9532                 | 688  | 188                               | 768  | 101                        | 15  | 200      |                   |        |
| 31509                | 29          |   | 2,4          | 5,3   | 3,0          | SŁUBICE-PRZEJŚCIE2/                                  | 10217                    | 42   | 6072                 | 916  | 429                               | 2667 | 87                         | 4   | 21       |                   |        |
| 31510                | 29          |   | 5,3          | 16,9  | 11,5         | SŁUBICE-URAD   | 4938                     | 62   | 2758                 | 780  | 315                               | 989  | 31                         | 3   | 5        |                   |        |
| 31203                | 29          |   | 16,9         | 36,0  | 19,1         | URAD-KORCZYCÓW                                       | 3871                     | 28   | 2430                 | 497  | 259                               | 608  | 45                         | 4   | 8        |                   |        |
| 31206                | 29          |   | 36,0         | 51,9  | 15,9         | KORCZYCÓW-KROSNO ODRZANSKIE                          | 7130                     | 33   | 5419                 | 614  | 163                               | 840  | 56                         | 5   | 42       |                   |        |
| 31212                | 29          |   | 51,9         | 56,4  | 4,4          | KROSNO ODRZANSKIE-PRZEJŚCIE/                         | 13611                    | 108  | 10497                | 1385 | 318                               | 1070 | 216                        | 17  | 125      |                   |        |
| 31207                | 29          |   | 56,4         | 57,6  | 1,3          | KROSNO ODRZANSKIE-DROGA 32                           | 6844                     | 30   | 5068                 | 714  | 181                               | 724  | 121                        | 6   | 8        |                   |        |
| 30605                | 30          |   | 0,0          | 2,1   | 2,1          | WEZŁ ZGORZELEC-ZGORZELEC                             | 12264                    | 43   | 9382                 | 1308 | 450                               | 1010 | 65                         | 6   | 12       |                   |        |
| 30612                | 30          |   | 2,1          | 20,8  | 18,8         | ZGORZELEC-LUBAN                                      | 4960                     | 26   | 4078                 | 443  | 134                               | 220  | 51                         | 8   | 27       |                   |        |
| 30613                | 30          |   | 20,8         | 22,3  | 1,5          | LUBAN-PRZEJŚCIE/                                     | 9785                     | 74   | 8212                 | 882  | 220                               | 297  | 90                         | 10  | 96       |                   |        |
| 30614                | 30          |   | 22,3         | 37,6  | 15,3         | LUBAN-GRYFÓW SL.                                     | 6653                     | 42   | 5694                 | 572  | 212                               | 238  | 90                         | 5   | 37       |                   |        |
| 30622                | 30          |   | 37,6         | 41,3  | 3,7          | GRYFÓW SL.-RADONIÓW                                  | 7702                     | 57   | 6395                 | 655  | 193                               | 296  | 94                         | 12  | 62       |                   |        |
| 30615                | 30a         |   | 0,0          | 2,3   |              | RADONIÓW-PASIECZNIK                                  | 5018                     | 39   | 4089                 | 481  | 132                               | 216  | 53                         | 8   | 23       |                   |        |
| 30615                | 30          |   | 43,8         | 52,7  | 11,2         | RADONIÓW-PASIECZNIK                                  | 5018                     | 39   | 4089                 | 481  | 132                               | 216  | 53                         | 8   | 23       |                   |        |
| 30611                | 30          |   | 52,7         | 63,9  | 11,2         | PASIECZNIK-JELEŃSKA GÓRA                             | 7468                     | 48   | 6147                 | 717  | 183                               | 288  | 78                         | 7   | 15       |                   |        |
| 60703                | 31          |   | 9,2          | 18,8  | 9,6          | RADZISZEWO-GRYFINO                                   | 8708                     | 50   | 7022                 | 930  | 230                               | 360  | 109                        | 7   | 56       |                   |        |
| 60704                | 31          |   | 18,8         | 23,1  | 4,3          | GRYFINO-PNIEWO                                       | 7554                     | 46   | 6354                 | 605  | 142                               | 303  | 99                         | 5   | 17       |                   |        |
| 60313                | 31          |   | 23,1         | 41,5  | 18,5         | PNIEWO-KRZYWIN                                       | 3186                     | 20   | 2454                 | 289  | 93                                | 269  | 29                         | 2   | 28       |                   |        |
| 60314                | 31          |   | 41,5         | 57,4  | 15,9         | KRZYWIN-CHOJNA                                       | 2570                     | 35   | 1955                 | 301  | 96                                | 142  | 19                         | 22  | 93       |                   |        |
| 60316                | 31          |   | 57,4         | 77,5  | 20,1         | CHOJNA-MIEJSKOWICE                                   | 2401                     | 40   | 1921                 | 203  | 44                                | 171  | 12                         | 10  | 23       |                   |        |
| 60317                | 31          |   | 77,5         | 83,0  | 5,5          | MIEJSKOWICE-BOLSZKOWICE                              | 1719                     | 45   | 1347                 | 144  | 37                                | 117  | 16                         | 13  | 62       |                   |        |
| 60318                | 31          |   | 83,0         | 98,7  | 15,7         | BOLSZKOWICE-SARBINOWO                                | 1190                     | 14   | 674                  | 140  | 29                                | 122  | 3                          | 8   | 19       |                   |        |
| 31503                | 31          |   | 98,7         | 107,9 | 9,2          | SARBINOWO-KOSTRZYŃ                                   | 5114                     | 48   | 3842                 | 484  | 103                               | 633  | 20                         | 4   | 57       |                   |        |
| 31504                | 31          |   | 107,9        | 117,6 | 9,7          | KOSTRZYŃ-GORZYCA                                     | 3332                     | 21   | 2285                 | 239  | 97                                | 654  | 29                         | 7   | 11       |                   |        |
| 31505                | 31          |   | 117,6        | 138,9 | 21,3         | GORZYCA-SŁUBICE                                      | 3888                     | 28   | 2690                 | 332  | 99                                | 697  | 36                         | 6   | 5        |                   |        |
| 31201                | 32          |   | 0,0          | 4,2   | 4,2          | GR.PANSTWA GUBINEK-DROGA 286                         | 1787                     | 18   | 733                  | 162  | 96                                | 771  | 2                          | 5   | 7        |                   |        |
| 31202                | 32          |   | 4,2          | 11,9  | 7,7          | DROGA 286-DZIKOWO                                    | 1761                     | 7  | 778                  | 173  | 141                               | 657  | 3                          | 2   | 7        |                   |        |
| 31204                | 32          |   | 11,9         | 28,5  | 16,6         | DZIKOWO-BRZOZKA                                      | 4335                     | 13   | 2913                 | 454  | 145                               | 776  | 27                         | 7   | 14       |                   |        |
| 31205                | 32          |   | 28,5         | 34,6  | 6,1          | BRZOZKA-POLUPIN                                      | 6149                     | 31   | 4336                 | 716  | 181                               | 835  | 42                         | 8   | 20       |                   |        |
| 31208                | 32          |   | 34,6         | 48,2  | 13,6         | POLUPIN-LESNIOŃ WLK.                                 | 8406                     | 31   | 6033                 | 827  | 300                               | 1095 | 116                        | 4   | 4        |                   |        |
| 31209                | 32          |   | 48,2         | 58,5  | 10,3         | LESNIOŃ WLK.-ZIELONA GÓRA                            | 8391                     | 25   | 6138                 | 792  | 231                               | 1088 | 113                        | 4   | 13       |                   |        |
| 31415                | 32          |   | 58,5         | 60,7  | 2,3          | ZIELONA GÓRA/OBODNICA RONDO WILKANOWO-RONDO PRZYLEP/ | 11386                    | 39   | 8092                 | 1078 | 492                               | 1663 | 16                         | 6   | 9        |                   |        |
| 31211                | 32a         |   | 66,5         | 67,1  | 0,6          | ZIELONA GÓRA/OBODNICA2/                              | 16499                    | 28   | 11438                | 1967 | 841                               | 2060 | 164                        | 1   | 1        |                   |        |
| 31410                | 32a         |   | 0,0          | 3,9   | 3,9          | SULECHÓW/OBODNICA                                    | 5857                     | 15   | 3749                 | 603  | 364                               | 1114 | 11                         | 1   | 0        |                   |        |
| 31409                | 32          |   | 71,6         | 75,5  | 4,0          | SULECHÓW-OKUNIN                                      | 8948                     | 44   | 6194                 | 992  | 382                               | 1211 | 109                        | 16  | 9        |                   |        |
| 31408                | 32          |   | 75,5         | 87,7  | 12,2         | OKUNIN-KARGOWA                                       | 6133                     | 30   | 3882                 | 776  | 345                               | 1005 | 66                         | 29  | 46       |                   |        |
| 90818                | 32          |   | 87,7         | 102,0 | 14,3         | KARGOWA-POWODOWO                                     | 5979                     | 30   | 3592                 | 778  | 319                               | 1214 | 35                         | 11  | 13       |                   |        |
| 90817                | 32          |   | 102,0        | 107,0 | 5,0          | POWODOWO-WOLSZTYN                                    | 8349                     | 39   | 5515                 | 1098 | 503                               | 1133 | 58                         | 3   | 2        |                   |        |
| 90816                | 32          |   | 107,0        | 109,3 | 2,3          | WOLSZTYN-PRZEJŚCIE/                                  | 9599                     | 73   | 6413                 | 1260 | 537                               | 1213 | 44                         | 19  | 85       |                   |        |
| 90815                | 32          |   | 109,3        | 120,0 | 10,7         | WOLSZTYN-RAKONIEWICE                                 | 8828                     | 62   | 5912                 | 1231 | 409                               | 1043 | 60                         | 28  | 54       |                   |        |
| 90814                | 32          |   | 120,0        | 131,9 | 12,0         | RAKONIEWICE-GRÓDZISK WLK.                            | 8515                     | 37   | 5736                 | 1221 | 373                               | 1040 | 61                         | 47  | 30       |                   |        |
| 90813                | 32          |   | 131,9        | 146,1 | 14,2         | GRÓDZISK WLK.-GRANOWO                                | 6476                     | 47   | 5960                 | 968  | 376                               | 1041 | 79                         | 46  | 67       |                   |        |
| 90812                | 32          |   | 146,1        | 155,6 | 9,5          | GRANOWO-STEJSZEŃ                                     | 6034                     | 21   | 4223                 | 653  | 237                               | 817  | 57                         | 26  | 54       |                   |        |
| 30413                | 33          |   | 0,0          | 3,0   | 3,0          | KŁODZKO-PRZEJŚCIE/                                   | 13877                    | 105  | 10984                | 1279 | 285                               | 1044 | 166                        | 14  | 44       |                   |        |
| 30414                | 33          |   | 3,0          | 10,5  | 7,5          | KŁODZKO-ŻELAZNO                                      | 8017                     | 50   | 6630                 | 795  | 183                               | 251  | 102                        | 6   | 19       |                   |        |
| 30415                | 33          |   | 10,5         | 17,0  | 6,6          | ŻELAZNO-BYSTRZYCA KL.                                | 5020                     | 34   | 3995                 | 614  | 158                               | 163  | 40                         | 7   | 9        |                   |        |
| 30417                | 33          |   | 17,0         | 37,0  | 19,9         | BYSTRZYCA KL.-MIEDZYLISIE                            | 3002                     | 22   | 2442                 | 312  | 107                               | 84   | 30                         | 5   | 8        |                   |        |
| 30418                | 33          |   | 37,0         | 44,8  | 7,8          | MIEDZYLISIE-GR.PANSTWA                               | 1807                     | 39   | 1491                 | 189  | 38                                | 18   | 26                         | 6   | 56       |                   |        |
| 30812                | 34          |   | 0,0          | 1,1   | 1,1          | SWIEBODZICE-PRZEJŚCIE/                               | 11039                    | 38   | 8991                 | 1068 | 328                               | 461  | 144                        | 9   | 37       |                   |        |
| 30806                | 34          |   | 1,1          | 9,9   | 8,8          | SWIEBODZICE-DOBROMIERZ                               | 3498                     | 35   | 2874                 | 292  | 127                               | 141  | 23                         | 6   | 25       |                   |        |
| 30815                | 35          |   | 0,0          | 4,2   | 4,2          | GR.PANSTWA-MIEROSZÓW                                 | 1034                     | 11   | 913                  | 75   | 10                                | 11   | 8                          | 6   | 63       |                   |        |
| 30814                | 35          |   | 4,2          | 11,8  | 7,7          | MIEROSZÓW-UNISŁAW SL                                 | 2919                     | 41   | 2539                 | 264  | 40                                | 18   | 9                          | 8   | 78       |                   |        |
| 30820                | 35          |   | 11,8         | 18,3  | 6,5          | UNISŁAW SL.-WAŁBRZYCH                                | 2106                     | 3  | 1632                 | 174  | 57                                | 1    |                            |     |          |                   |        |

## 5. Opis zagrożeń lub utrudnień.

Na drodze powiatowej nr 1147F ruch jest niewielki, w związku z tym zamknięcie drogi powiatowej w miejscu i czasie realizacji planowanej inwestycji oraz przeniesienie ruchu na planowaną trasę objazdu nie spowoduje znacznych utrudnień oraz zagrożeń w bezpieczeństwie ruchu na drodze powiatowej nr 1429F jak i na drodze krajowej nr 32 oraz drodze gminnej F000308, którymi zaplanowano trasę objazdu.

## 6. Oznakowanie i zabezpieczenie robót.

Oznakowanie robót na czas remontu mostu wykonano zgodnie z „Instrukcją oznakowania robót prowadzonych w pasie drogowym” (Dziennik Ustaw nr 97 poz. 485 z dnia 22 grudnia 1992 r - załącznik nr 1 do rozporządzenia Ministra Transportu i Gospodarki Morskiej z dn. 12 listopada 1992r).

Oznakowanie wykonano wg typowego projektu zabezpieczenia robót prowadzonych przy zamknięciu drogi dwukierunkowej, dwupasowej i skierowaniu ruchu na objazd sąsiednimi drogami. Wyłączony z ruchu odcinek drogi powiatowej nr 1147F w miejscowości Prądocinek, będzie wygradzony poprzecznie z obu stron **zaporami drogowymi U-20b** na całej szerokości jezdni. Dodatkowo należy umieścić na nich **znak B-1** w taki sposób aby dolna krawędź znaku znajdowała się powyżej górnej krawędzi zapory.

## 7. Uwagi końcowe.

Na oznakowanie robót należy stosować typowe znaki i zapory drogowe, które winny być oświetlone w porze nocnej, dobrze widoczne w dzień, oraz utrzymane w należyтым stanie przez okres trwania robót.

Wszystkie pionowe znaki oraz zapory ustawione poprzecznie do osi drogi powinny być pokryte folią odblaskową II generacji.

Na wygradzeniach ustawionych poprzecznie do osi jezdni (*zapora U-20b*) pozostawionych od zmroku do świtu należy zamontować światła ostrzegawcze rozmieszczone nie więcej niż co 2m i wyznaczające szerokość jezdni wyłączonej z ruchu. Światła te o barwie czerwonej przy normalnej przejrzystości powietrza powinny być widoczne z odległości min. 250m oraz zapalać się i gasnąć z częstotliwością  $90 \pm 30$  cykli na minutę o podziale cyklu 1:1.

Wszystkie potrzebne wzory znaków, zapór i tablic kierujących wg załączników do rozporządzenia Ministra Infrastruktury z dnia 03.07.2003. w sprawie szczegółowych warunków technicznych dla znaków i sygnałów drogowych oraz urządzeń bezpieczeństwa ruchu drogowego i warunków ich umieszczania na drogach. (*załącznik do Dziennika Ustaw nr 220 poz. 2181 z dn. 23.12.2003.*)

Znaki i zabezpieczenia winny być ustawione zgodnie z przepisami określonymi w podstawie opracowania. Konstrukcje stojaków do zapór i tablic kierujących powinny zapewniać stabilność urządzenia.

Projektowane znaki na drogach krajowych należy ustawiać w obecności pracownika GDDKiA O/ZG Rejon w Nowej Soli.

Znaki i urządzenia bezpieczeństwa ruchu powinny być usunięte niezwłocznie po wykonaniu robót. Za stan techniczny oznakowania odpowiada Wykonawca robót.

STAROSTWO POWIATOWE  
w Krośnie Odrzańskim  
66-600 Krosno Odrzańskie  
ul. Piastów 10 B  
tel. 068 383 02 18, fax 383 02 36  
e-mail: powiat@krosno-odrz.pl  
KM 7121.76/2011

Krosno Odrzańskie 06.09.2011 r.

**Zarząd Dróg Powiatowych  
w Krośnie Odrzańskim**  
ul. Fryderyka Chopina 5  
66 – 600 Krosno Odrzańskie

Na podstawie art. 10 ust. 5 ustawy z dnia 20 czerwca 1997 r. Prawo o ruchu drogowym (Dz. U. z 2005 r. Nr 108 poz. 908 ze zm.) w związku z § 6, ust. 1, rozporządzenia Ministra Infrastruktury z dnia 23 września 2003 r. w sprawie szczegółowych warunków zarządzania ruchem na drogach oraz wykonywania nadzoru nad tym zarządzaniem (Dz. U. Nr 177 poz. 1729) po rozpatrzeniu wniosku z dnia 01.09.2011 r. Zarządu Dróg Powiatowych w Krośnie Odrzańskim oraz po uwzględnieniu opinii Komendy Powiatowej Policji w Krośnie Odrz.znak:Rd-2892/2011 z dnia 19.08.2011 r., w sprawie zatwierdzenia Projektu Tymczasowej Organizacji Ruchu, *jako organ zarządzający ruchem na drogach powiatowych i gminnych*

**ZATWIERDZAM**

**Projekt Tymczasowej Organizacji Ruchu** na czas remontu mostu w pasie drogowym drogi powiatowej nr 1147F w miejscowości Prądocinek oraz wyznaczenia i oznakowania trasy objazdu na drogach powiatowych oraz gminnych, przy spełnieniu uwag:

- w przypadku nie ukończenia robót w porze dziennej oraz w przypadku zmniejszonej przejrzystości powietrza zastosować odpowiednie oświetlenie ostrzegawcze,
- jeżeli w terminie co najmniej siedmiu dni przed dniem wprowadzenia organizacji ruchu określonym przez organ zarządzający ruchem, jednostka wprowadzająca organizację ruchu nie zawiadomi organu zarządzającego ruchem, zarządu drogi oraz właściwego komendanta policji, zgodnie z § 12 ust. 4 ww. rozporządzenia, **zatwierdzona organizacja ruchu traci ważność.**

Termin ważności zatwierdzenia: **31.12.2013 r.**

Z up. Starosty

Mieczysław Lukaszewicz  
Naczelnik Wydziału Komando  
Transportu i Drogi

Do wiadomości:

1. Komenda Powiatowa Policji  
w Krośnie Odrz.
2. Centrum Powiadamiania Ratunkowego  
w Krośnie Odrz.
3. a/a

A.S.



Maria Piotrowska  
Z-ca Dyrektora Oddziału

**SMP Projektanci Sp. j.**  
ul. Promienista 87A/1  
60-141 Poznań



GDDKiA-O/ZG-Z2-ds-4081e-12/11  
Zielona Góra, 2011.08.18

Dyrektor Oddziału w Zielonej Górze Generalnej Dyrekcji Dróg Krajowych i Autostrad działając z upoważnienia Generalnego Dyrektora Dróg Krajowych i Autostrad na podstawie rozporządzenia Ministra Infrastruktury z dnia 23 września 2003 roku w sprawie szczególnych warunków zarządzania ruchem na drogach oraz wykonywania nadzoru nad tym zarządzaniem (Dz. U. Nr 177, poz. 1729) opiniuje pozytywnie projekt organizacji ruchu na czas remontu mostu na rzece Bóbr w m. Prądocinek w ciągu drogi powiatowej nr 1147F w km 5+463 w części dotyczącej drogi krajowej nr 32 z uwagami:

- na skrzyżowaniu z drogą gminną nr 000308F w km 28+822 zastosować tablicę F-9 „Objazd” ze strzałką w prawo bez podawania nazwy miejscowości
- projektowane znaki w obrębie dróg krajowych ustawiać w obecności pracownika GDDKiA O/ZG Rejon w Nowej Soli.

Informujemy ponadto, że zgodnie z § 6 ust. 3 ww. rozporządzenia organem właściwym do zatwierdzenia niniejszego projektu jest Starosta Powiatu Krośnieńskiego.

Do wiadomości:  
GDDKiA O/ZG Rejon w Nowej Soli

GENERALNY DYREKTOR  
DRÓG KRAJOWYCH I AUTOSTRAD  
z up. Z-ca Dyrektora Oddziału  
*mgr inż. Maria Piotrowska*

Sprawę prowadzi:  
Dariusz Szymkowiak  
tel.: 68 328-85-17  
e-mail: dszymkowiak@gddkia.gov.pl



Gorzów Wlkp. 25.08.2011

## O P I N I A

Na podstawie Ustawy z dnia 20 czerwca 1997 r. Prawo o ruchu drogowym (tekst jednolity - Dz. U. Nr 108, poz. 908 z 2005 r. z póź. zm.) oraz § 7 ust. 2 pkt. 1 Rozporządzenia Ministra Infrastruktury z dnia 23 września 2003 r. w sprawie szczegółowych warunków zarządzania ruchem na drogach oraz wykonania nadzoru nad tym zarządzaniem (Dz. U. Nr 177, poz. 1729 z 2003 r.) po rozpatrzeniu wniosku:

**SMP Projektanci Szuba, Matysik, Pokorski Sp. j.  
ul. Promienista 87A/1  
60-141 Poznań**

### o p i n i u j ę   p o z y t y w n i e

projekt tymczasowej organizacji ruchu w ciągu drogi krajowej nr 32 na czas remontu /zamknięcia/ obiektu mostowego w m. Prądocinek / droga powiatowa nr 1147F w km 5+463/.

**O terminie wprowadzenia zmian w organizacji ruchu należy poinformować tutaj KWP oraz KPP w Krośnie Odrzańskim na 7 dni przed rozpoczęciem prac powołując się na liczbę Rd j/w.**

Otrzymują:

1. SMP Projektanci SP. j.  
ul. Promienista 87A/1, 60-141 Poznań
2. KPP Krosno Odrzańskie
3. aa.

**KOMENDANT WOJEWÓDZKI POLICJI  
w Gorzowie Wlkp.  
z up. NACZELNIK WYDZIAŁU RUCHU DROGOWEGO  
KWP w Gorzowie Wlkp.**

*mł. insp. Wiesław Wiedecki*

Krosno Odrzańskie, dnia 2011/08/19

**KOMENDA POWIATOWA POLICJI  
W KROŚNIE ODRZAŃSKIM**

I.dz. Rd-2892/2011

**OPINIA**

Na podstawie Ustawy z dnia 20 czerwca 1997 roku Prawo o ruchu drogowym (tekst jednolity – Dz.U. Nr 108, poz. 908 z 2005r.) oraz § 7 ust. 2 pkt. 2 Rozporządzenia Ministra Infrastruktury z dnia 23 września 2003 roku w sprawie szczegółowych warunków zarządzania ruchem na drogach oraz wykonywania nadzoru nad tym zarządzaniem (Dz.U. Nr 177, poz. 1729 z 2003r.)

po rozpatrzeniu wniosku **SMP Projektanci Sp. j.**  
**ul. Promienista 87a/1**  
**60 - 141 Poznań**

**o p i n i u j ę**

**pozytywnie projekt tymczasowej organizacji ruchu na czas remontu mostu w miejscowości Prądocinek w pasie drogowym drogi powiatowej nr 114F oraz wyznaczenia i oznakowania trasy objazdu na drogach powiatowych nr 1147F, 1148F i 1429F**

O terminie prowadzenia prac należy poinformować tutaj KPP na 7 dni przed ich rozpoczęciem powołując się na liczbę dziennika jak wyżej.

*Wykonano w 2 egz.  
egz. 1 – wnioskodawca  
egz. 2 – a/a*

**KOMENDANT POWIATOWY POLICJI  
w Krośnie Odrzańskim**  
*mł. insp. mgr Mirosław Kruszelnicki*

Bobrowice, 16.08.2011 r

Znak: B.7221.1.2011

**SMP Projektanci**  
ul. Promienista 87A/1  
**60-141 Poznań**

dot. projektu organizacji ruchu w ciągu drogi powiatowej 1147F w gminie Bobrowice

Odpowiadając na wniosek dot. opinii projektu informuję, iż



**opiniuję pozytywnie**

przedstawiony projekt tymczasowej organizacji ruchu w ciągu drogi powiatowej 1147F z uwagi na remont mostu w miejscowości Prądocinek obręb Dychów gm Bobrowice.

Załącznik 1 egz. projektu

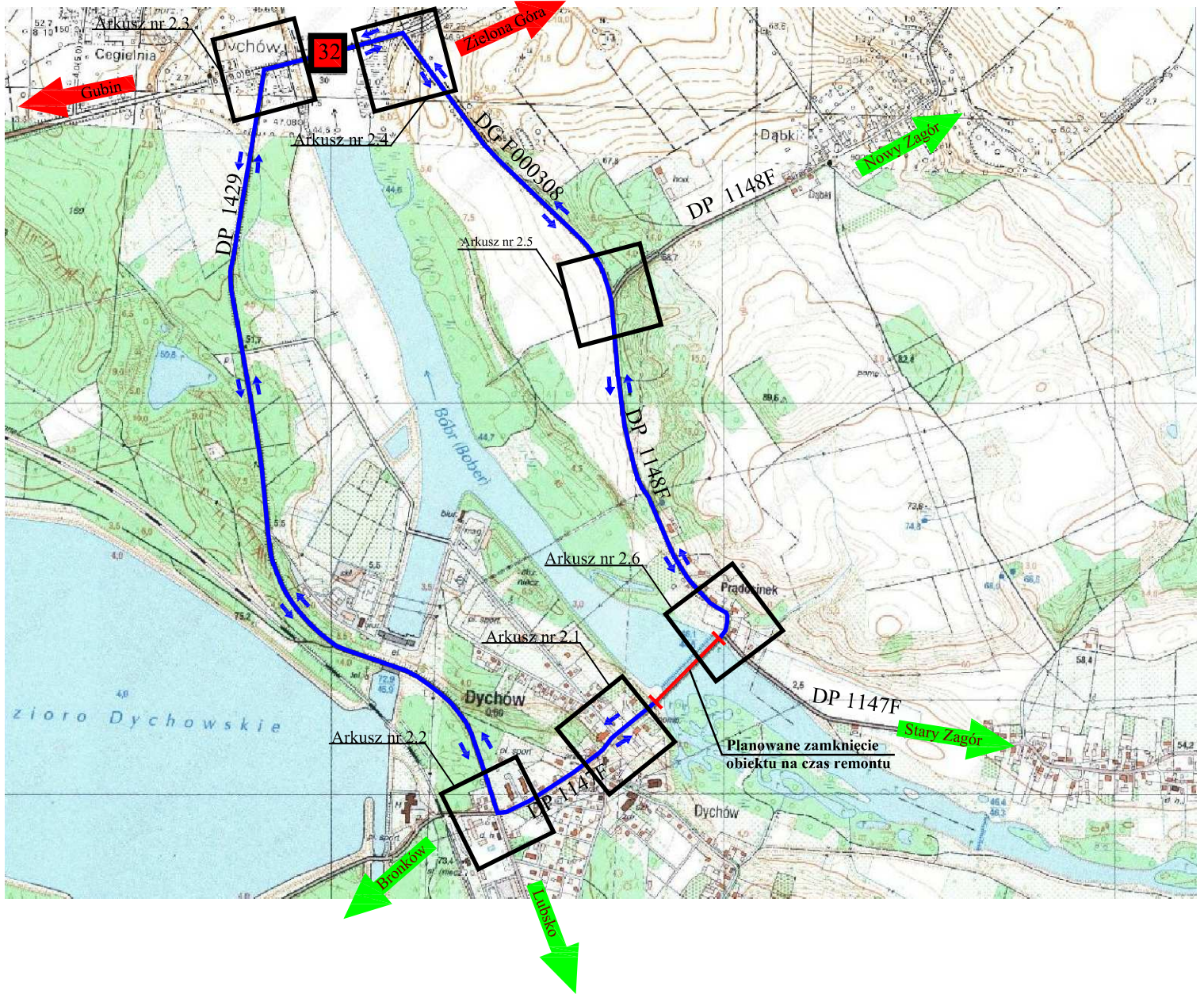
  
mgr Beata Wasytek-Sosnowska  
Sekretarz Gminy



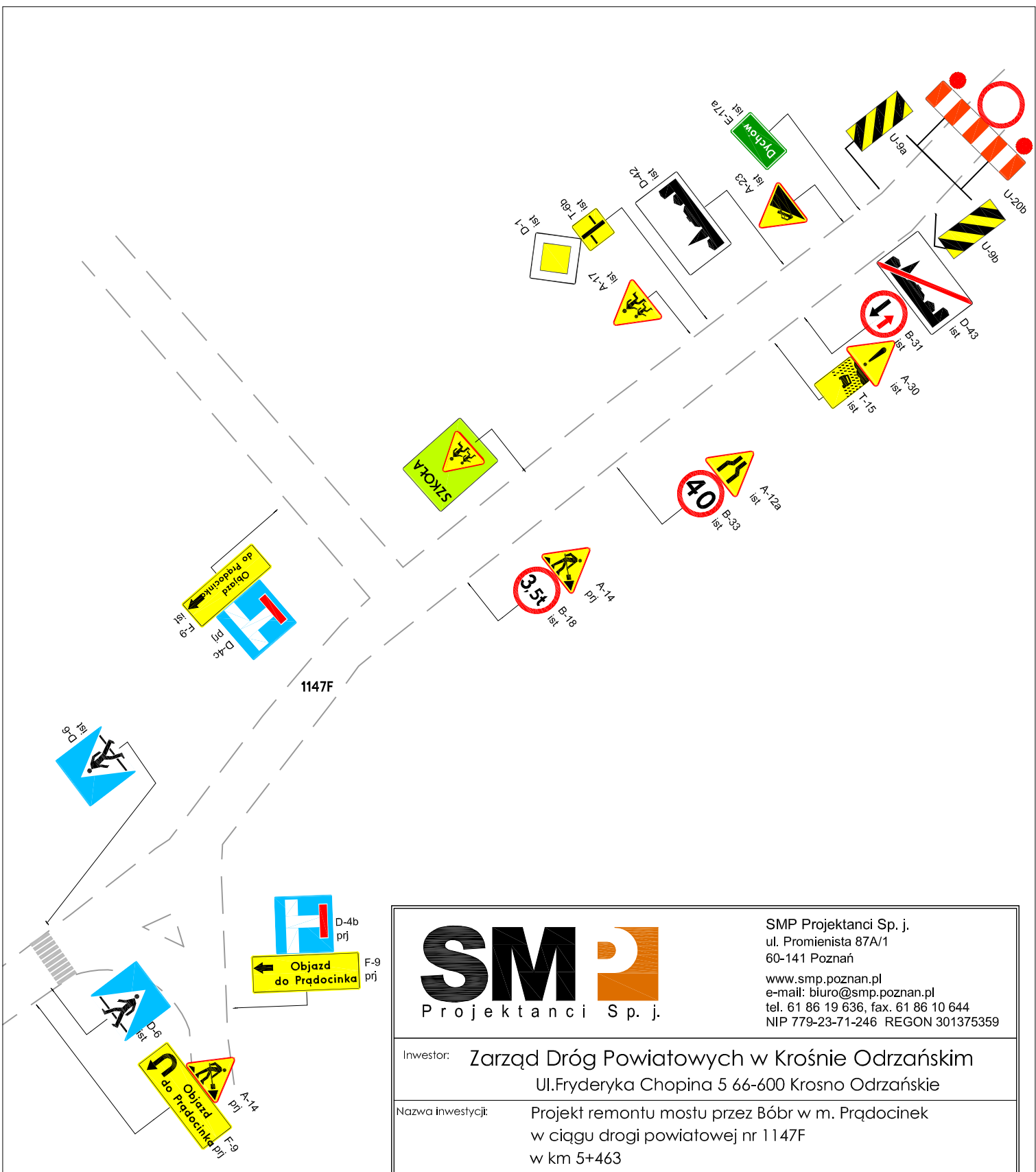

-  Planowany przebieg objazdu
-  Remontowany obiekt

|  |                              |   |                       |
|--|------------------------------|---|-----------------------|
| <br><b>SMP</b><br>Projektanci Sp. j. |                              | SMP Projektanci Sp. j.<br>ul. Promienista 87A/1<br>60-141 Poznań<br>www.smp.poznan.pl<br>e-mail: biuro@smp.poznan.pl<br>tel. 61 86 19 636, fax. 61 86 10 644<br>NIP 779-23-71-246 REGON 301375359 |                       |
|  |                              | Inwestor: Zarząd Dróg Powiatowych w Krośnie Odrzańskim<br>Ul.Fryderyka Chopina 5 66-600 Krosno Odrzańskie   |                       |
| Nazwa inwestycji: Projekt remontu mostu przez Bóbr w m. Prądocinek<br>w ciągu drogi powiatowej nr 1147F<br>w km 5+463    |                              |   |                       |
| Branża: <b>MOSTOWA</b>   |                              | Stadium dokumentacji: <b>PW</b>   |                       |
| Stanowisko   | Imię i nazwisko              | Nr uprawnień specjalność  | Podpis                |
| Projektant   | mgr. inż. Krzysztof Pokorski | WKP/0091/POOM/06 mostowa  | <i>Pokorski</i>       |
| Opracowała   | inż. Danuta Witczak          |   | <i>Danuta Witczak</i> |
| Opracował  | Przemysław Woliński          |   | <i>P. Woliński</i>    |
| Sprawdzający   | mgr. inż. Łukasz Szuba       | 7131/190/P/2002 konstrukcyjno-budowlana   | <i>Szuba</i>          |
| Tytuł rysunku: <b>Plan orientacyjny trasy objazdu</b>  |                              |   | Nr <b>1</b>           |
| Nr umowy: 17/2011 z dnia 18.05.2011r.  |                              | Data opracowania: 07/2011   | Skala: 1:15000        |

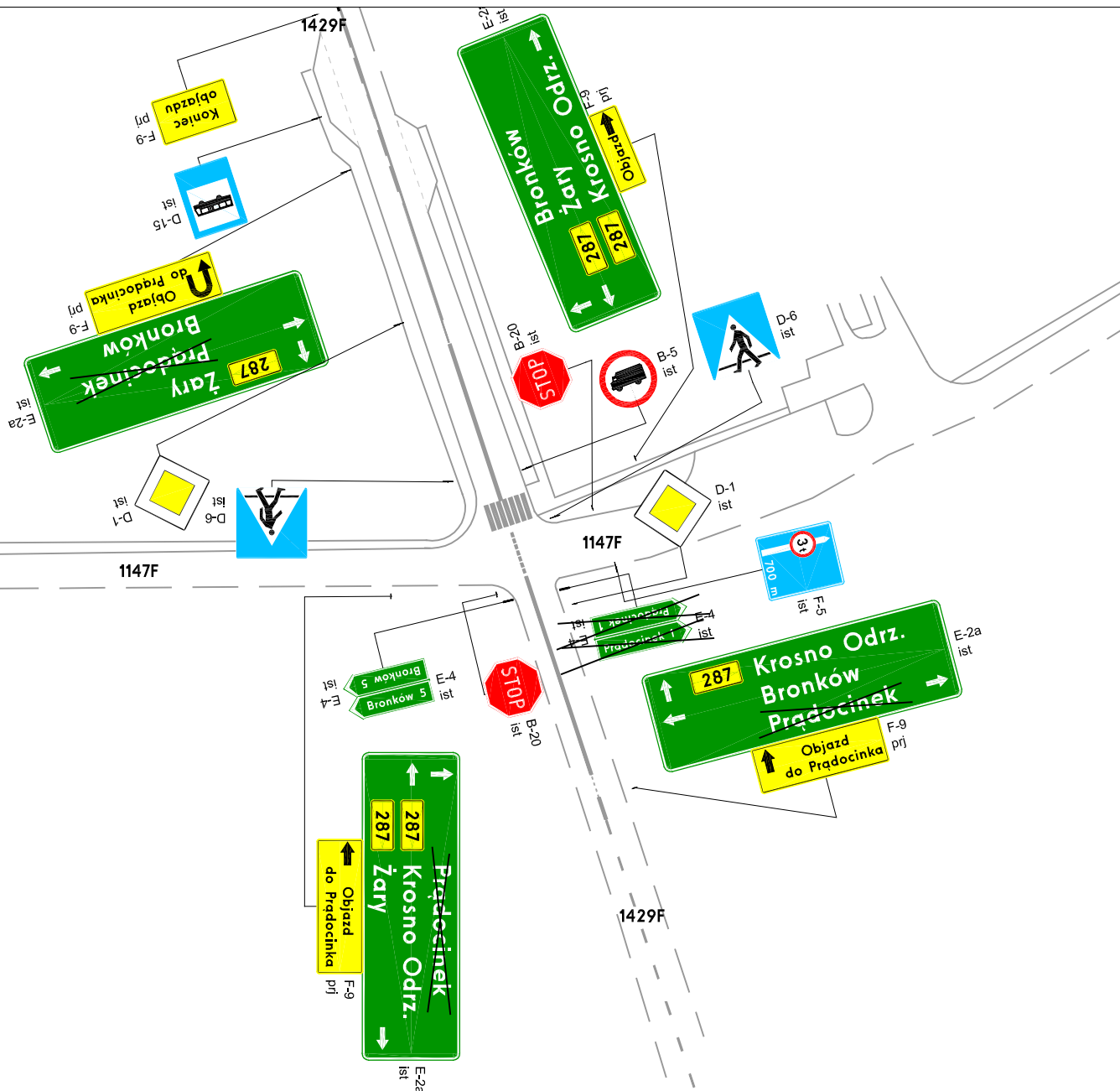

|   |                              |   |                       |
|---|------------------------------|---|-----------------------|
|                                    |                              | SMP Projektanci Sp. j.<br>ul. Promienista 87A/1<br>60-141 Poznań<br>www.smp.poznan.pl<br>e-mail: biuro@smp.poznan.pl<br>tel. 61 86 19 636, fax. 61 86 10 644<br>NIP 779-23-71-246 REGON 301375359 |                       |
|   |                              | Inwestor: Zarząd Dróg Powiatowych w Krośnie Odrzańskim<br>Ul. Fryderyka Chopina 5 66-600 Krosno Odrzańskie  |                       |
| Nazwa inwestycji: Projekt remontu mostu przez Bóbr w m. Prądocinek<br>w ciągu drogi powiatowej nr 1147F<br>w km 5+463 |                              | Branża: <b>MOSTOWA</b>  |                       |
| Stadium dokumentacji: <b>PW</b>   |                              | Stanowisko:   |                       |
| Projektant  | mgr. inż. Krzysztof Pokorski | Nr uprawnień specjalność  | Podpis                |
| Opracowała  | inż. Danuta Witczak          | WKP/0091/POOM/06 mostowa  | <i>Pokorski</i>       |
| Opracował   | Przemysław Woliński          |   | <i>Danuta Witczak</i> |
| Sprawdzający  | mgr. inż. Łukasz Szuba       | 7131/190/P/2002 konstrukcyjno-budowlana   | <i>P. Woliński</i>    |
| Tytuł rysunku: <b>Plan sytuacyjny - arkusz nr 1</b>   |                              |   | Nr <b>2.1</b>         |
| Nr umowy: 17/2011 z dnia 18.05.2011r.   |                              | Data opracowania: 07/2011   | Skala: 1:500          |



|   |                              |   |                       |
|---|------------------------------|---|-----------------------|
| <br><b>SMP</b><br>Projektanci Sp. j. |                              | SMP Projektanci Sp. j.<br>ul. Promienista 87A/1<br>60-141 Poznań<br>www.smp.poznan.pl<br>e-mail: biuro@smp.poznan.pl<br>tel. 61 86 19 636, fax. 61 86 10 644<br>NIP 779-23-71-246 REGON 301375359 |                       |
|   |                              | Inwestor: Zarząd Dróg Powiatowych w Krośnie Odrzańskim<br>Ul.Fryderyka Chopina 5 66-600 Krosno Odrzańskie   |                       |
| Nazwa inwestycji: Projekt remontu mostu przez Bóbr w m. Prądocinek<br>w ciągu drogi powiatowej nr 1147F<br>w km 5+463   |                              |   |                       |
| Branża: <b>MOSTOWA</b>  |                              | Stadium dokumentacji: <b>PW</b>   |                       |
| Stanowisko  | Imię i nazwisko              | Nr uprawnień specjalność  | Podpis                |
| Projektant  | mgr. inż. Krzysztof Pokorski | WKP/0091/POOM/06 mostowa  | <i>Pokorski</i>       |
| Opracowała  | inż. Danuta Włtczak          |   | <i>Danuta Włtczak</i> |
| Opracował   | Przemysław Woliński          |   | <i>P. Woliński</i>    |
| Sprawdzający  | mgr. inż. Łukasz Szuba       | 7131/190/P/2002 konstrukcyjno-budowlana   | <i>Szuba</i>          |
| Tytuł rysunku: <b>Plan sytuacyjny - arkusz nr 2</b>   |                              |   | Nr <b>2.2</b>         |
| Nr umowy: 17/2011 z dnia 18.05.2011r.   |                              | Data opracowania: 07/2011   | Skala: 1:500          |



Projektanci Sp. j.

SMP Projektanci Sp. j.  
 ul. Promienista 87A/1  
 60-141 Poznań  
 www.smp.poznan.pl  
 e-mail: biuro@smp.poznan.pl  
 tel. 61 86 19 636, fax. 61 86 10 644  
 NIP 779-23-71-246 REGON 301375359

Inwestor: Zarząd Dróg Powiatowych w Krośnie Odrzańskim  
 Ul. Fryderyka Chopina 5 66-600 Krosno Odrzańskie

Nazwa inwestycji: Projekt remontu mostu przez Bóbr w m. Prądocinek  
 w ciągu drogi powiatowej nr 1147F  
 w km 5+463

Branża: **MOSTOWA**

Stadium dokumentacji: **PW**

| Stanowisko   | Imię i nazwisko              | Nr uprawnień specjalność                | Podpis                |
|--------------|------------------------------|---|-----------------------|
| Projektant   | mgr. inż. Krzysztof Pokorski | WKP/0091/POOM/06 mostowa                | <i>Pokorski</i>       |
| Opracowała   | inż. Danuta Witczak          |   | <i>Danuta Witczak</i> |
| Opracował    | Przemysław Woliński          |   | <i>P. Woliński</i>    |
| Sprawdzający | mgr. inż. Łukasz Szuba       | 7131/190/P/2002 konstrukcyjno-budowlana | <i>Szuba</i>          |

Tytuł rysunku: **Plan sytuacyjny - arkusz nr 3**

Nr **2.3**

Nr umowy: 17/2011 z dnia 18.05.2011r.

Data opracowania: 07/2011

Skala: 1:500

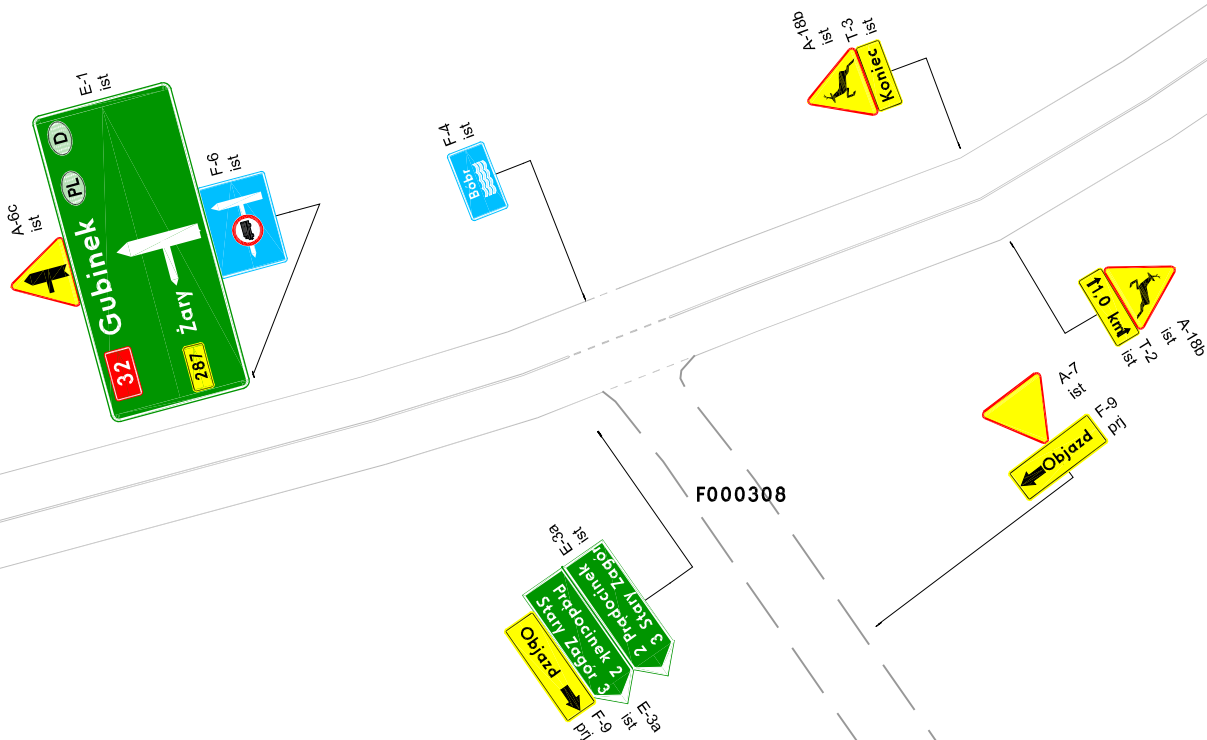

|   |                              |   |                       |
|---|------------------------------|---|-----------------------|
| <br><b>SMP</b><br>Projektanci Sp. j. |                              | SMP Projektanci Sp. j.<br>ul. Promienista 87A/1<br>60-141 Poznań<br>www.smp.poznan.pl<br>e-mail: biuro@smp.poznan.pl<br>tel. 61 86 19 636, fax. 61 86 10 644<br>NIP 779-23-71-246 REGON 301375359 |                       |
|   |                              | Inwestor: Zarząd Dróg Powiatowych w Krośnie Odrzańskim<br>Ul. Fryderyka Chopina 5 66-600 Krosno Odrzańskie  |                       |
| Nazwa inwestycji: Projekt remontu mostu przez Bóbr w m. Prędocinek<br>w ciągu drogi powiatowej nr 1147F<br>w km 5+463   |                              |   |                       |
| Branża: <b>MOSTOWA</b>  |                              | Stadium dokumentacji: <b>PW</b>   |                       |
| Stanowisko  | Imię i nazwisko              | Nr uprawnień specjalność  | Podpis                |
| Projektant  | mgr. inż. Krzysztof Pokorski | WKP/0091/POOM/06 mostowa  | <i>Pokorski</i>       |
| Opracowała  | inż. Danuta Witczak          |   | <i>Danuta Witczak</i> |
| Opracował   | Przemysław Woliński          |   | <i>P. Woliński</i>    |
| Sprawdzający  | mgr. inż. Łukasz Szuba       | 7131/190/P/2002 konstrukcyjno-budowlana   | <i>Szuba</i>          |
| Tytuł rysunku: <b>Plan sytuacyjny - arkusz nr 4</b>   |                              |   | Nr <b>2.4</b>         |
| Nr umowy: 17/2011 z dnia 18.05.2011r.   |                              | Data opracowania: 07/2011   | Skala: 1:500          |



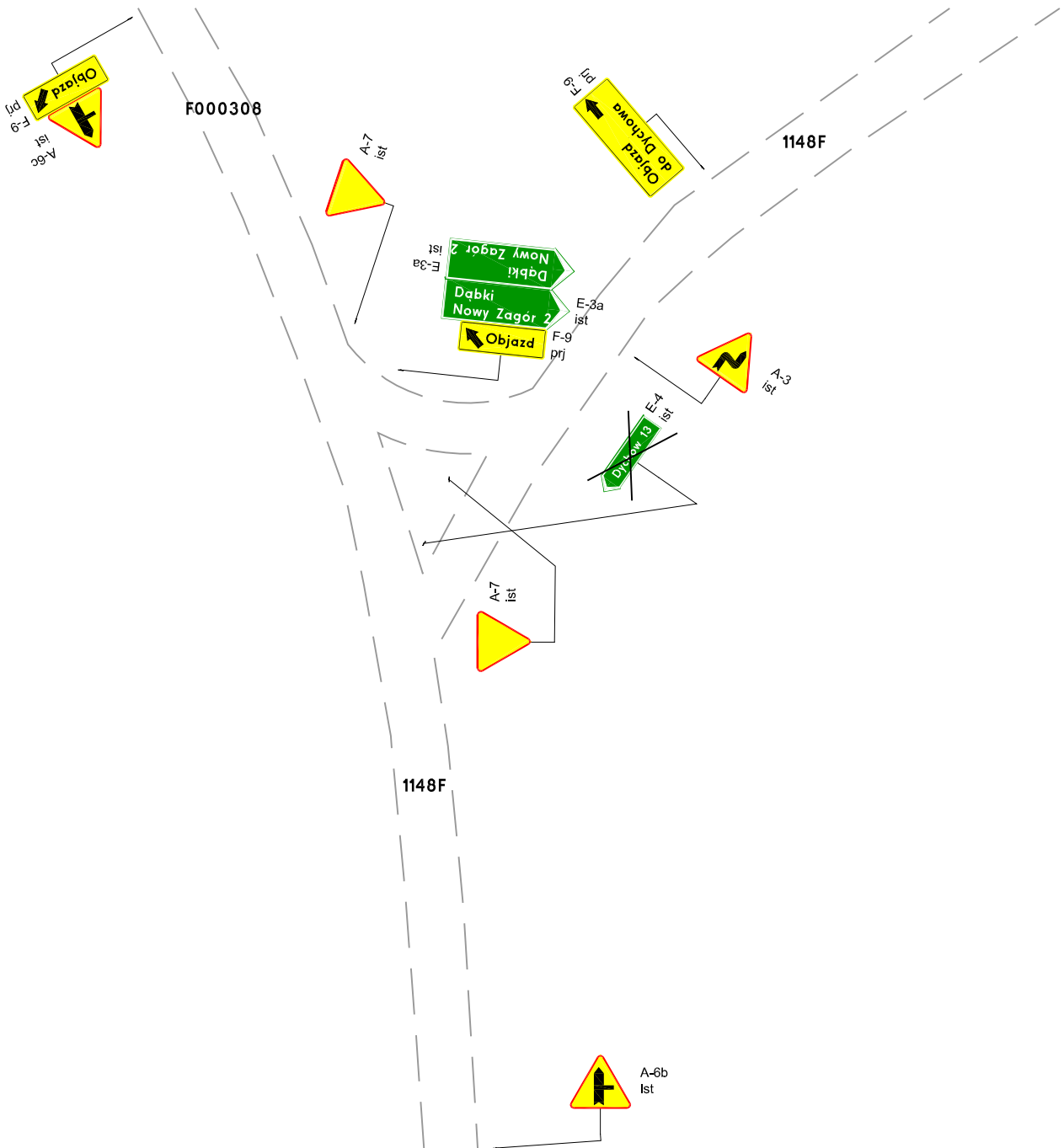

**SMP**  
Projektanci Sp. j.

SMP Projektanci Sp. j.  
ul. Promienista 87A/1  
60-141 Poznań  
www.smp.poznan.pl  
e-mail: biuro@smp.poznan.pl  
tel. 61 86 19 636, fax. 61 86 10 644  
NIP 779-23-71-246 REGON 301375359

Inwestor: Zarząd Dróg Powiatowych w Krośnie Odrzańskim  
Ul. Fryderyka Chopina 5 66-600 Krosno Odrzańskie

Nazwa inwestycji: Projekt remontu mostu przez Bóbr w m. Prądocinek  
w ciągu drogi powiatowej nr 1147F  
w km 5+463

Branża: **MOSTOWA**

Stadium dokumentacji: **PW**

| Stanowisko   | Imię i nazwisko              | Nr uprawnień specjalność                | Podpis                |
|--------------|------------------------------|---|-----------------------|
| Projektant   | mgr. inż. Krzysztof Pokorski | WKP/0091/POOM/06 mostowa                | <i>Pokorski</i>       |
| Opracowała   | inż. Danuta Witczak          |   | <i>Danuta Witczak</i> |
| Opracował    | Przemysław Woliński          |   | <i>P. Woliński</i>    |
| Sprawdzający | mgr. inż. Łukasz Szuba       | 7131/190/P/2002 konstrukcyjno-budowlana | <i>Szuba</i>          |

Tytuł rysunku: **Plan sytuacyjny - arkusz nr 5**

Nr **2.5**

Nr umowy: 17/2011 z dnia 18.05.2011r.

Data opracowania: 07/2011

Skala: 1:500

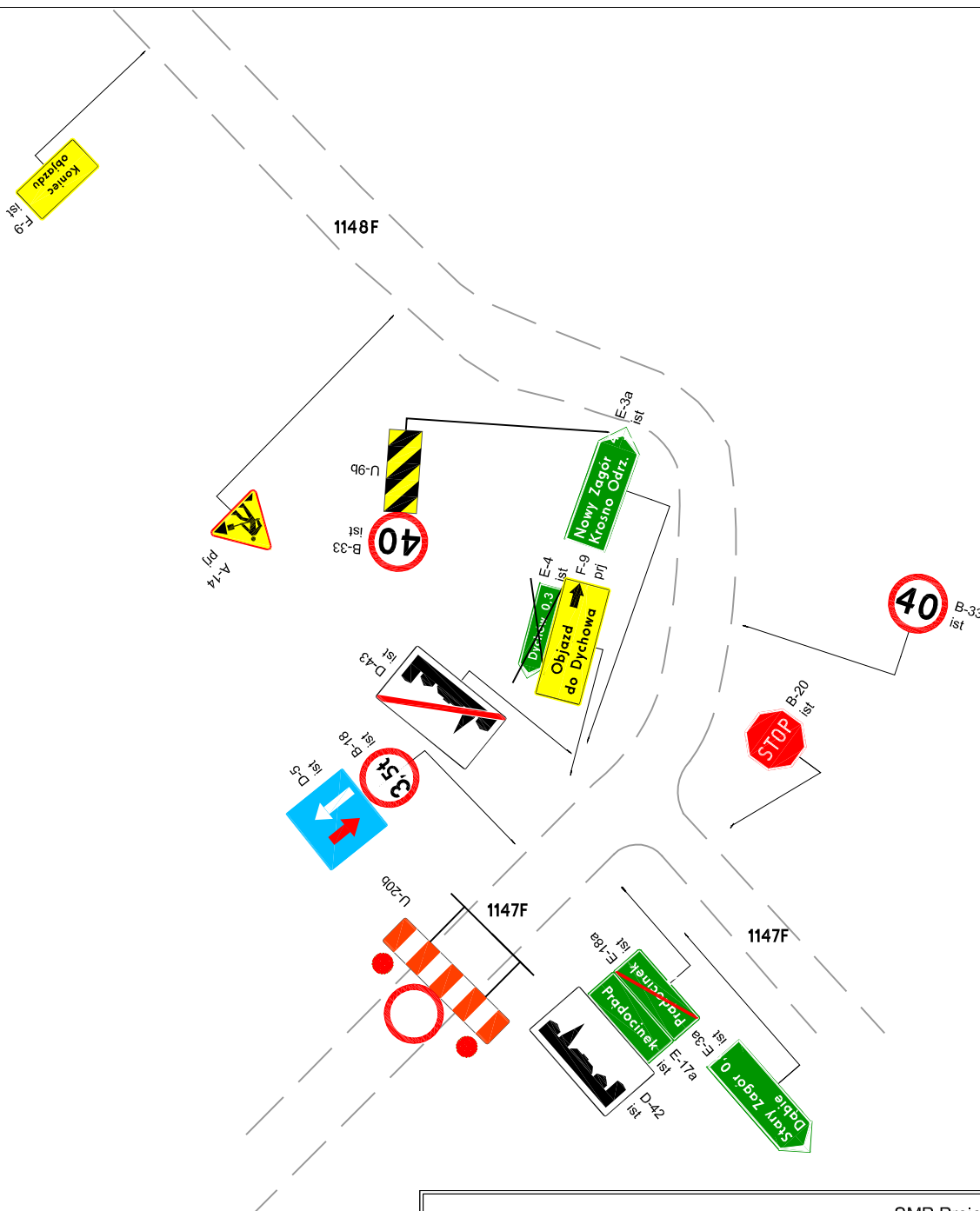

|  |                              |   |                       |
|--|------------------------------|---|-----------------------|
| <br><b>SMP</b><br>Projektanci Sp. j. |                              | SMP Projektanci Sp. j.<br>ul. Promienista 87A/1<br>60-141 Poznań<br>www.smp.poznan.pl<br>e-mail: biuro@smp.poznan.pl<br>tel. 61 86 19 636, fax. 61 86 10 644<br>NIP 779-23-71-246 REGON 301375359 |                       |
|  |                              | Inwestor: Zarząd Dróg Powiatowych w Krośnie Odrzańskim<br>Ul.Fryderyka Chopina 5 66-600 Krosno Odrzańskie   |                       |
| Nazwa inwestycji: Projekt remontu mostu przez Bóbr w m. Prądocinek<br>w ciągu drogi powiatowej nr 1147F<br>w km 5+463    |                              |   |                       |
| Branża: <b>MOSTOWA</b>   |                              | Stadium dokumentacji: <b>PW</b>   |                       |
| Stanowisko   | Imię i nazwisko              | Nr uprawnień specjalność  | Podpis                |
| Projektant   | mgr. inż. Krzysztof Pokorski | WKP/0091/POOM/06 mostowa  | <i>Pokorski</i>       |
| Opracowała   | inż. Danuta Wińczak          |   | <i>Danuta Wińczak</i> |
| Opracował  | Przemysław Woliński          |   | <i>P. Woliński</i>    |
| Sprawdzający   | mgr. inż. Łukasz Szuba       | 7131/190/P/2002 konstrukcyjno-budowlana   | <i>Szuba</i>          |
| Tytuł rysunku: <b>Plan sytuacyjny - arkusz nr 6</b>  |                              |   | Nr <b>2.6</b>         |
| Nr umowy: 17/2011 z dnia 18.05.2011r.  |                              | Data opracowania: 07/2011   | Skala: 1:500          |

konstrukcja tablicy F-9f



konstrukcja tablicy F-9

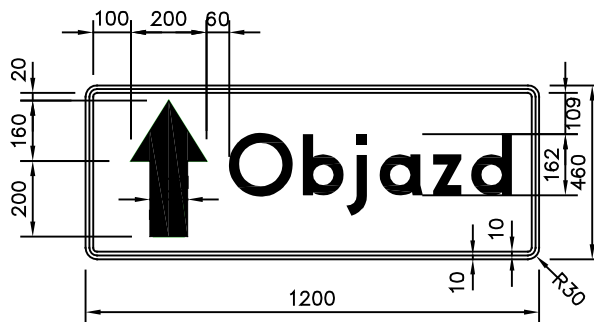

konstrukcja tablicy F-9e

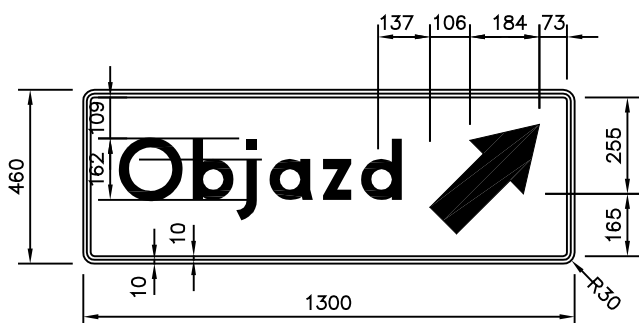

konstrukcja tablicy F-9a

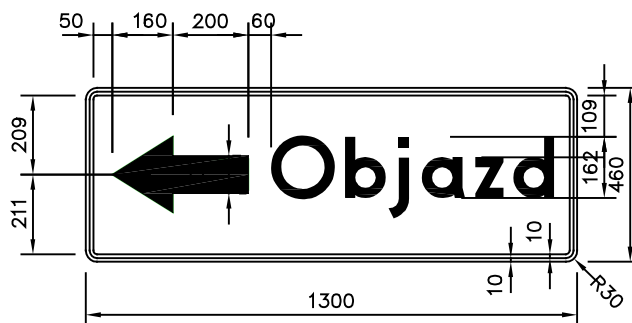

konstrukcja tablicy F-9b

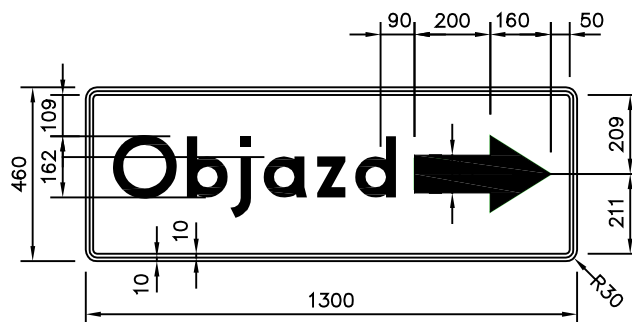

wzory barwne tablic

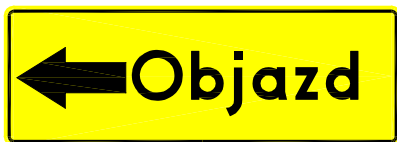

SMP Projektanci Sp. j.  
ul. Promienista 87A/1  
60-141 Poznań  
www.smp.poznan.pl  
e-mail: biuro@smp.poznan.pl  
tel. 61 86 19 636, fax. 61 86 10 644  
NIP 779-23-71-246 REGON 301375359

Inwestor: Zarząd Dróg Powiatowych w Krośnie Odrzańskim  
Ul. Fryderyka Chopina 5 66-600 Krosno Odrzańskie

Nazwa inwestycji: Projekt remontu mostu przez Bóbr w m. Prądocinek  
w ciągu drogi powiatowej nr 1147F  
w km 5+463

Branża: **MOSTOWA** Stadium dokumentacji: **PW**

| Stanowisko   | Imię i nazwisko              | Nr uprawnień specjalność                | Podpis                |
|--------------|------------------------------|---|-----------------------|
| Projektant   | mgr. inż. Krzysztof Pokorski | WKP/0091/POOM/06 mostowa                | <i>K. Pokorski</i>    |
| Opracowała   | inż. Danuta Witczak          |   | <i>Danuta Witczak</i> |
| Opracował    | Przemysław Woliński          |   | <i>P. Woliński</i>    |
| Sprawdzający | mgr. inż. Łukasz Szuba       | 7131/190/P/2002 konstrukcyjno-budowlana | <i>L. Szuba</i>       |

Tytuł rysunku: **Tablice F-9** Nr **3**

Nr umowy: 17/2011 z dnia 18.05.2011r. Data opracowania: 07/2011 Skala: 1:20

wzór barwny



konstrukcja tablicy F-9

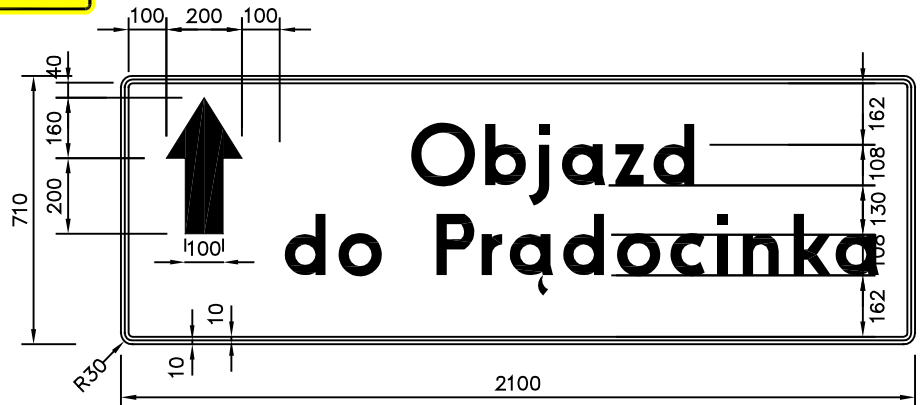

wzór barwny



konstrukcja tablicy F-9a

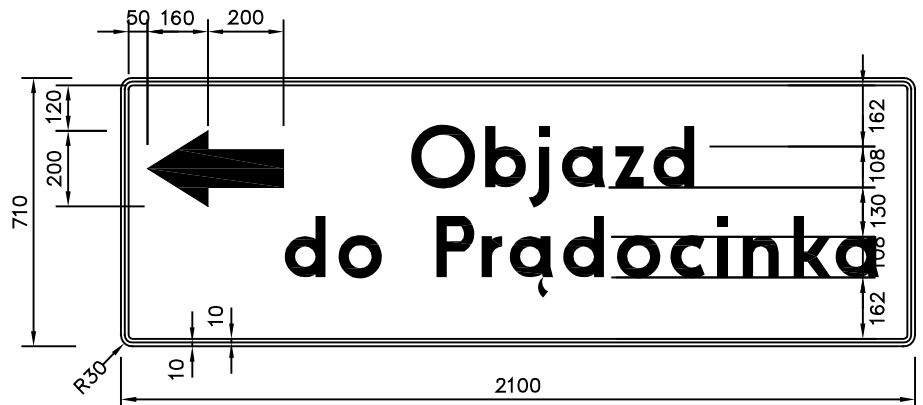

SMP Projektanci Sp. j.  
ul. Promienista 87A/1  
60-141 Poznań  
www.smp.poznan.pl  
e-mail: biuro@smp.poznan.pl  
tel. 61 86 19 636, fax. 61 86 10 644  
NIP 779-23-71-246 REGON 301375359

Inwestor: Zarząd Dróg Powiatowych w Krośnie Odrzańskim  
Ul. Fryderyka Chopina 5 66-600 Krosno Odrzańskie

Nazwa inwestycji: Projekt remontu mostu przez Bóbr w m. Prądocinek  
w ciągu drogi powiatowej nr 1147F  
w km 5+463

Branża: **MOSTOWA**

Stadium dokumentacji: **PW**

| Stanowisko   | Imię i nazwisko              | Nr uprawnień specjalność                | Podpis                |
|--------------|------------------------------|---|-----------------------|
| Projektant   | mgr. inż. Krzysztof Pokorski | WKP/0091/POOM/06 mostowa                | <i>Pokorski</i>       |
| Opracowała   | inż. Danuta Witczak          |   | <i>Danuta Witczak</i> |
| Opracował    | Przemysław Waliński          |   | <i>P. Waliński</i>    |
| Sprawdzający | mgr. inż. Łukasz Szuba       | 7131/190/P/2002 konstrukcyjno-budowlana | <i>Szuba</i>          |

Tytuł rysunku: **Tablice F-9** Nr **4**

Nr umowy: 17/2011 z dnia 18.05.2011r. Data opracowania: 07/2011 Skala: 1:20

wzór barwny



konstrukcja tablicy F-9b

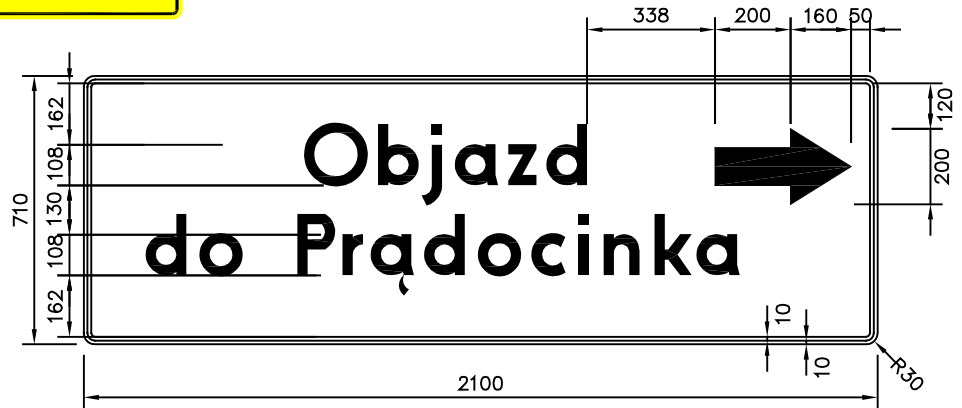

wzór barwny



konstrukcja tablicy F-9b

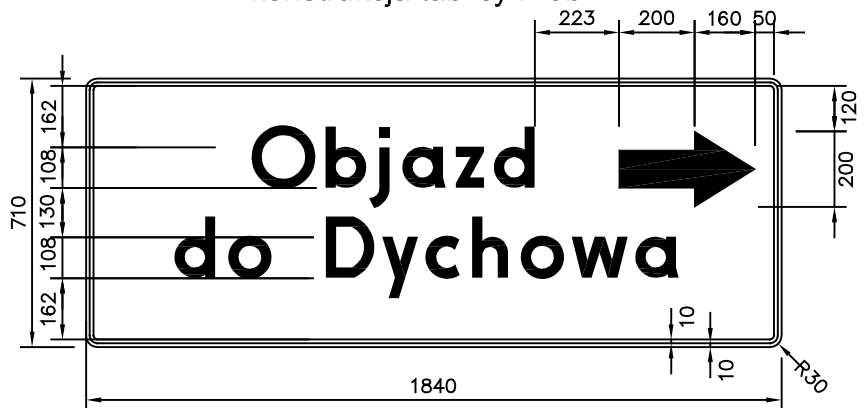

|   |                              |   |                       |
|---|------------------------------|---|-----------------------|
| <br><b>SMP</b><br>Projektanci Sp. j. |                              | SMP Projektanci Sp. j.<br>ul. Promienista 87A/1<br>60-141 Poznań<br>www.smp.poznan.pl<br>e-mail: biuro@smp.poznan.pl<br>tel. 61 86 19 636, fax. 61 86 10 644<br>NIP 779-23-71-246 REGON 301375359 |                       |
|   |                              | Inwestor: Zarząd Dróg Powiatowych w Krośnie Odrzańskim<br>Ul. Fryderyka Chopina 5 66-600 Krosno Odrzańskie  |                       |
| Nazwa inwestycji: Projekt remontu mostu przez Bóbr w m. Prądocinek<br>w ciągu drogi powiatowej nr 1147F<br>w km 5+463   |                              |   |                       |
| Branża: <b>MOSTOWA</b>  |                              | Stadium dokumentacji: <b>PW</b>   |                       |
| Stanowisko  | Imię i nazwisko              | Nr uprawnień specjalność  | Podpis                |
| Projektant  | mgr. inż. Krzysztof Pokorski | WKP/0091/POOM/06 mostowa  | <i>Pokorski</i>       |
| Opracowała  | inż. Danuta Witczak          |   | <i>Danuta Witczak</i> |
| Opracował   | Przemysław Woliński          |   | <i>P. Woliński</i>    |
| Sprawdzający  | mgr. inż. Łukasz Szuba       | 7131/190/P/2002 konstrukcyjno-budowlana   | <i>Szuba</i>          |
| Tytuł rysunku: <b>Tablice F-9</b>   |                              |   | Nr <b>5</b>           |
| Nr umowy: 17/2011 z dnia 18.05.2011r.   |                              | Data opracowania: 07/2011   | Skala: 1:20           |

wzór barwny



konstrukcja tablicy F-9d

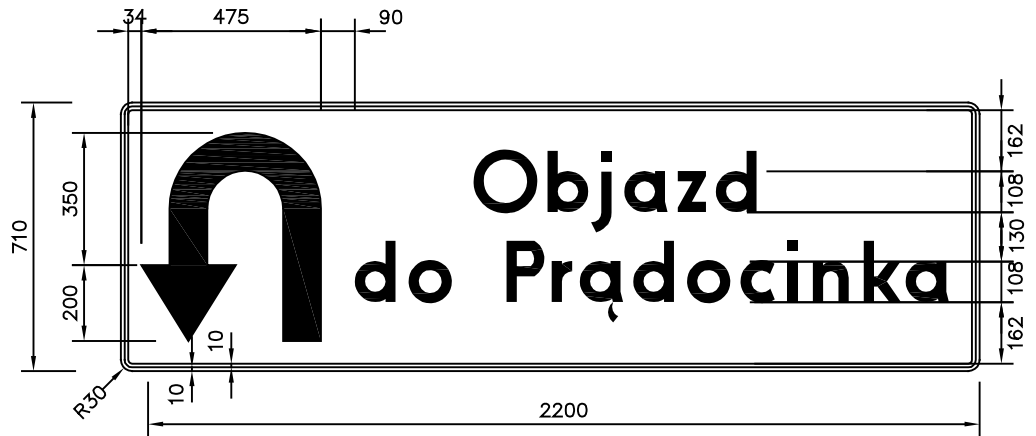







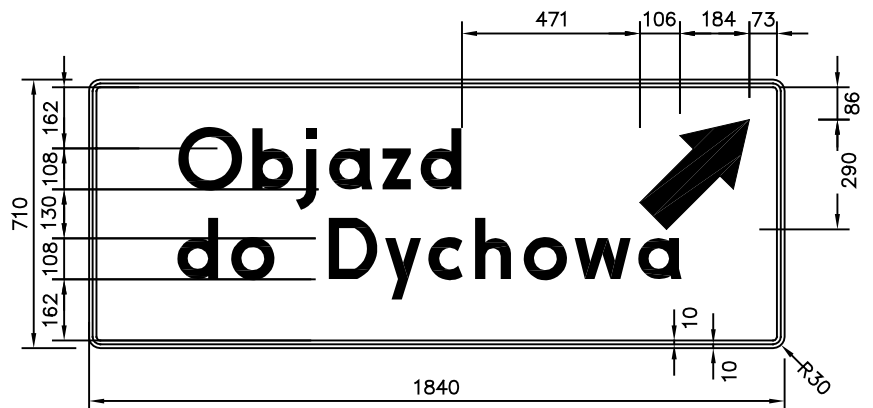



wzór barwny



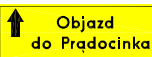





konstrukcja tablicy F-9e

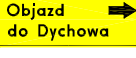

|   |                              |   |                       |
|---|------------------------------|---|-----------------------|
|                                    |                              | SMP Projektanci Sp. j.<br>ul. Promienista 87A/1<br>60-141 Poznań<br>www.smp.poznan.pl<br>e-mail: biuro@smp.poznan.pl<br>tel. 61 86 19 636, fax. 61 86 10 644<br>NIP 779-23-71-246 REGON 301375359 |                       |
| Inwestor: Zarząd Dróg Powiatowych w Krośnie Odrzańskim<br>Ul. Fryderyka Chopina 5 66-600 Krosno Odrzańskie            |                              |   |                       |
| Nazwa inwestycji: Projekt remontu mostu przez Bóbr w m. Prądocinek<br>w ciągu drogi powiatowej nr 1147F<br>w km 5+463 |                              |   |                       |
| Branża: <b>MOSTOWA</b>  |                              | Stadium dokumentacji: <b>PW</b>   |                       |
| Stanowisko  | Imię i nazwisko              | Nr uprawnień specjalność  | Podpis                |
| Projektant  | mgr. inż. Krzysztof Pokorski | WKP/0091/POOM/06 mostowa  | <i>Pokorski</i>       |
| Opracowała  | inż. Danuta Witczak          |   | <i>Danuta Witczak</i> |
| Opracował   | Przemysław Woliński          |   | <i>P. Woliński</i>    |
| Sprawdzający  | mgr. inż. Łukasz Szuba       | 7131/190/P/2002 konstrukcyjno-budowlana   | <i>Szuba</i>          |
| Tytuł rysunku: <b>Tablice F-9</b>   |                              |   | Nr <b>6</b>           |
| Nr umowy: 17/2011 z dnia 18.05.2011r.   |                              | Data opracowania: 07/2011   | Skala: 1:20           |

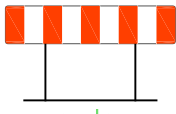
|   |      |       |
|---|------|-------|
|    | A-14 | 2 szt |
|    | B-1  | 2 szt |
|    | D-4b | 1 szt |
|    | D-4c | 1 szt |
|    | F-9  | 1 szt |
|    | F-9a | 2 szt |
|    | F-9a | 1 szt |
|  | F-9a | 2 szt |
|  | F-9b | 3 szt |
|  | F-9b | 1 szt |

|  |                    |       |
|--|--------------------|-------|
|   | F-9b               | 1 szt |
|    | F-9d               | 2 szt |
|   | F-9e               | 1 szt |
|   | F-9e               | 1 szt |
|   | F-9f               | 2 szt |
| <br>zapora drogowa                           | L=2,25m<br>U - 20b | 2szt  |
| <br>światła ostrzegawcze<br>barwy czerwonej | U-57b              | 4szt  |

|  |                              |   |                       |
|--|------------------------------|---|-----------------------|
| <br><b>SMP</b><br>Projektanci Sp. j. |                              | SMP Projektanci Sp. j.<br>ul. Promienista 87A/1<br>60-141 Poznań<br>www.smp.poznan.pl<br>e-mail: biuro@smp.poznan.pl<br>tel. 61 86 19 636, fax. 61 86 10 644<br>NIP 779-23-71-246 REGON 301375359 |                       |
|  |                              | Inwestor: Zarząd Dróg Powiatowych w Krośnie Odrzańskim<br>Ul. Fryderyka Chopina 5 66-600 Krosno Odrzańskie  |                       |
| Nazwa inwestycji: Projekt remontu mostu przez Bóbr w m. Prądocinek<br>w ciągu drogi powiatowej nr 1147F<br>w km 5+463    |                              |   |                       |
| Branża: MOSTOWA  |                              | Stadium dokumentacji: PW  |                       |
| Stanowisko   | Imię i nazwisko              | Nr uprawnień specjalność  | Podpis                |
| Projektant   | mgr. inż. Krzysztof Pokorski | WKP/0091/POOM/06 mostowa  | <i>Pokorski</i>       |
| Opracowała   | inż. Danuta Witczak          |   | <i>Danuta Witczak</i> |
| Opracował  | Przemysław Woliński          |   | <i>P. Woliński</i>    |
| Sprawdzający   | mgr. inż. Łukasz Szuba       | 7131/190/P/2002 konstrukcyjno-budowlana   | <i>Szuba</i>          |
| Tytuł rysunku: Zestawienie znaków i tablic   |                              |   | Nr 7                  |
| Nr umowy: 17/2011 z dnia 18.05.2011r.  |                              | Data opracowania: 07/2011   |                       |

# OPINIE

## USTOSUNKOWANIE SIĘ PROJEKTANTA DO UWAG NADESŁANYCH PRZEZ ORGANY WŁAŚCIWE DO ZAPOPINIOWANIA PROJEKTU ORGANIZACJI RUCHU NA CZAS ROBÓT

1. Zmiany wprowadzone zgodnie z opinią Generalnej Dyrekcji Dróg Krajowych i Autostrad oddział w Zielonej Górze pismem nr GDDKiA-O/ZG-Z2-ds.-4081e-12/11 AP z dnia 18.08.2011r.
  - a. Na skrzyżowaniu z drogą gminną nr 000308F w km 28+822 należy zastosować tablicę F-9 „Objazd” ze strzałką w prawo bez podawania nazwy miejscowości
  - b. Projektowane znaki w obrębie dróg krajowych ustawiać w obecności pracownika GDDKiA O/ZG Rejon w Nowej Soli.